



# Сборка задней правой внутренней панели

**58-1** Задняя правая внутренняя панель

**58-2** Декоративный элемент

**58-3** Винты 2,3 x 4 мм (MP01)

**58-4** Механизм складывания заднего сиденья

## ДЕТАЛИ К ВЫПУСКУ 58



ПРИМЕЧАНИЕ: представленные на фото детали могут незначительно отличаться от деталей, полученных с этим выпуском.

## ИНСТРУКЦИЯ ПО СБОРКЕ

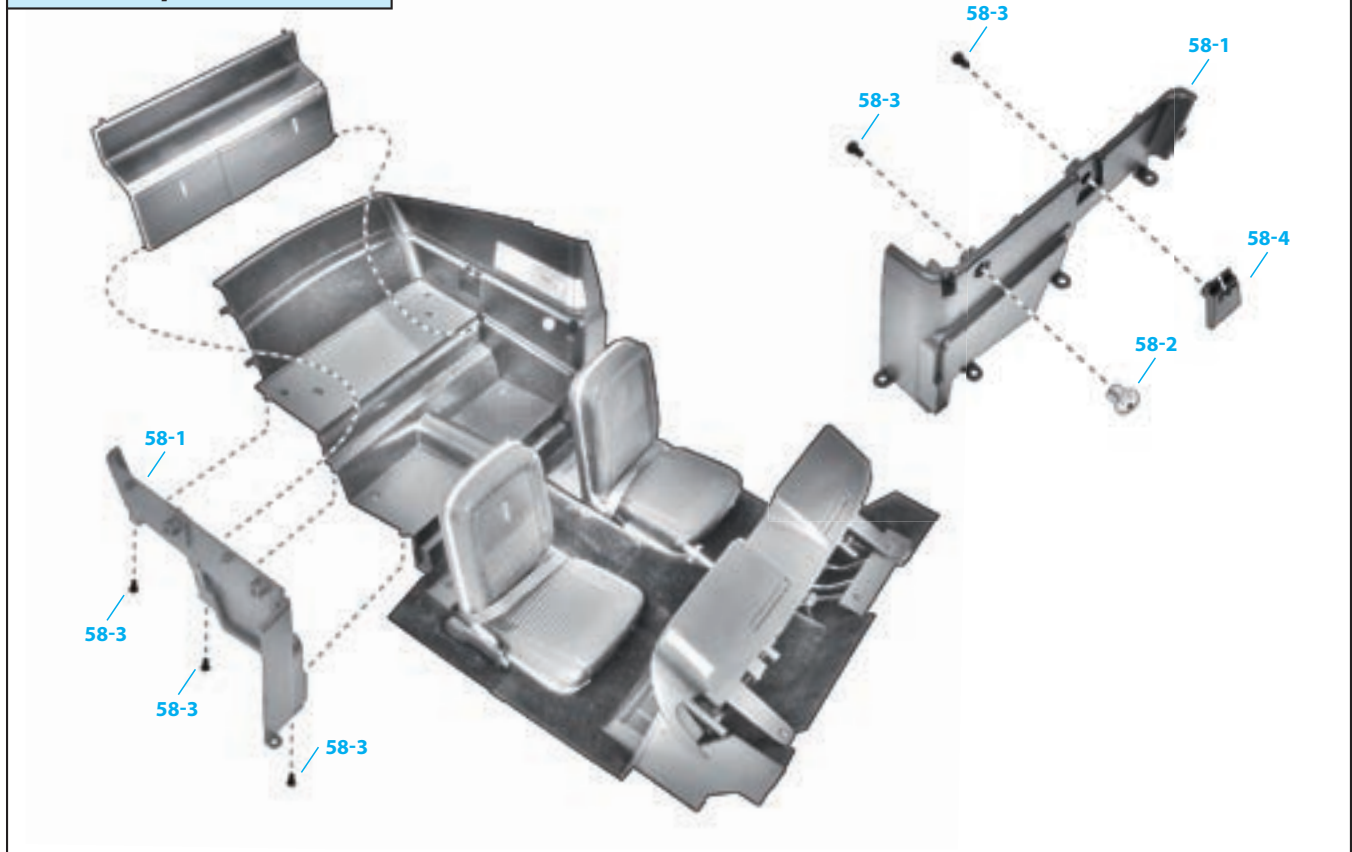



### Шаг 58-A

Вставьте декоративный элемент (58-2) в отверстие правой задней внутренней панели (58-1) и убедитесь, что он плотно держится.



### Шаг 58-B

Переверните собранные детали. Придерживая декоративный элемент одной рукой, чтобы он не выпал, другой закрепите его при помощи винта MP01 (58-3). Не закручивайте винт слишком сильно.



### Шаг 58-C

Установите механизм складывания сиденья (58-4) в надлежащее место на панели. На увеличенном фрагменте фото видно, как должна выглядеть деталь.



### Шаг 58-D

Снова переверните собранные детали, придерживайте их одной рукой, чтобы они не рассыпались, и зафиксируйте механизм складывания при помощи винта MP01. Винт не следует закручивать слишком сильно.

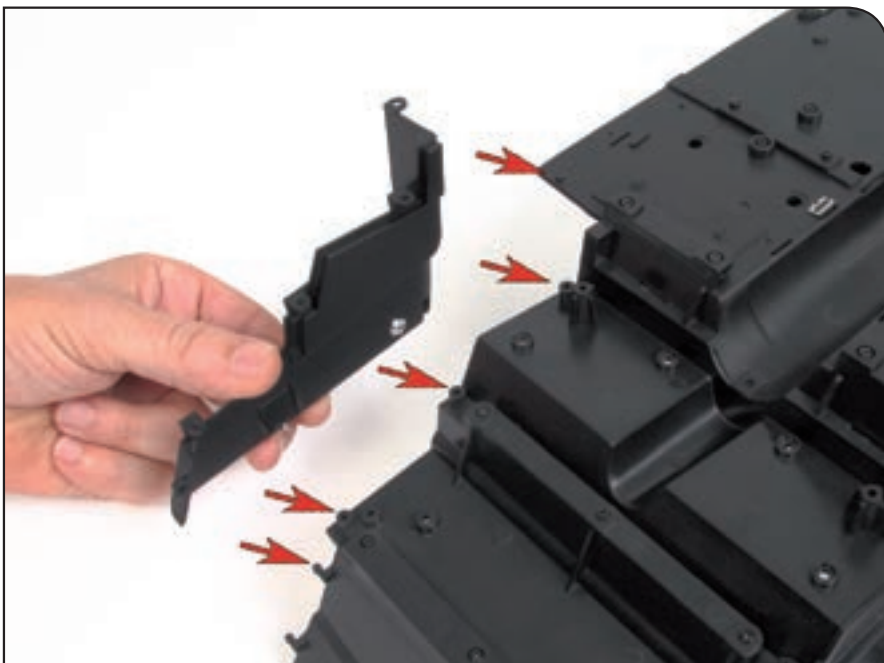

### Шаг 58-E

Поместите деталь пола на рабочую поверхность нижней частью вверх. Расположите правую заднюю внутреннюю панель так, как показано на фото.



### Шаг 58-F

Выступы на детали пола должны совпадать с отверстиями внизу панели.



### Шаг 58-G

Поместите винт MP01 в отверстие, отмеченное на фото стрелкой. Винт нельзя закручивать слишком плотно.

### Шаг 58-H

Возьмите спинку заднего сиденья, которую вы собрали в предыдущем выпуске, и вставьте выступ, находящийся в ее нижней части, в отверстие на левой панели, отмеченное на фото стрелкой.



### Шаг 58-I

Немного оттяните правую панель, чтобы позволить выступу на другом конце спинки попасть в соответствующее отверстие.



### Шаг 58-J

Вставьте два винта MP01 в отверстия слева и в центре правой панели и зафиксируйте деталь. Убедитесь, что выступ на детали пола (помеченный верхней стрелкой) входит в соответствующее отверстие на правой панели.

## Сборка задней правой внутренней панели



### Шаг 58-К

Проверьте, чтобы спинка заднего сиденья полностью складывалась.



### Шаг 58-L

Так выглядит правая задняя внутренняя панель, установленная на пол автомобиля.

## РЕЗУЛЬТАТ СБОРКИ

Деталь, собранная в этом выпуске, находится в задней части автомобиля



Так ваша модель Ford Mustang Shelby GT-500 (1967) будет выглядеть после сборки.